

HP DesignJet Z6 & Z9+ Printer Series

- EN** HP DesignJet 44-inch Take-up Reel
- FR** Enrouleur HP DesignJet 44 pouces
- DE** HP DesignJet 44-Zoll-Aufrollvorrichtung
- IT** Rullo di tensione da 44 pollici HP DJ
- ES** Rodillo de recogida de papel HP DJ de 44 pulg.
- PT** Rolo de recolhimento HP DJ de 44 polegadas
- NL** HP DesignJet take-up reel van 44 inch
- RU** Приемная бобина HP DesignJet, 44 дюйма
- PL** Rolka odbiorcza HP DesignJet 44 cale
- UK** Приймона бобіна HP DesignJet, 44 дюйми
- KK** HP DJ 44 дюймдік қабылдағыш шарғысы

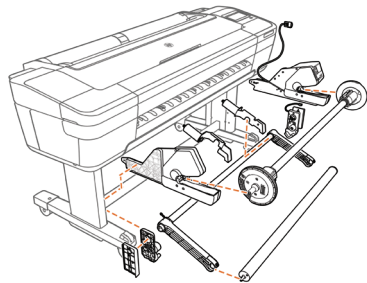

© Copyright 2018 HP Development Company, L.P. Large Format Division
 Camí de Can Graells 1-21 - 08174
 Sant Cugat del Valles
 Barcelona - Spain

All rights reserved
 Printed in XXX



1

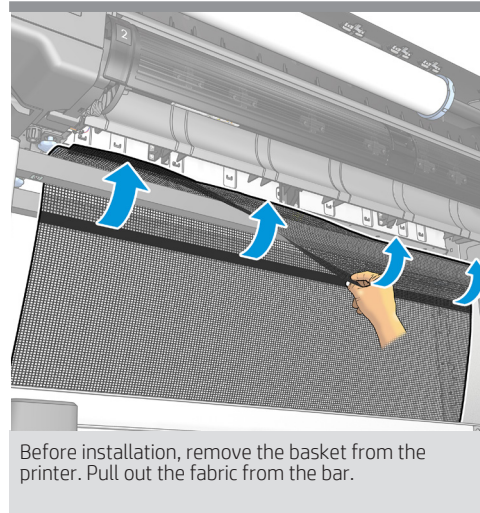

- EN** Before installation, remove the basket from the printer. Pull out the fabric from the bar.
- FR** Avant l'installation, retirez la corbeille du socle de l'imprimante. Retirez le tissu de la barre.

DE Entfernen Sie vor der Installation die Ablage vom Drucker. Ziehen Sie den Stoff aus der Leiste heraus.

IT Prima dell'installazione, rimuovere il supporto del raccogliore dalla stampante. Estrarre il tessuto dalla barra.

ES Antes de la instalación, extraiga la cesta de soporte de la impresora. Extraiga la tela de la barra.

PT Antes da instalação, remova a cesta da impressora. Puxe o tecido da barra.

NL Voorafgaand aan de installatie verwijdert u de mand van het onderstel uit de printer. Trek de stof uit de balk.

RU Перед установкой снимите приемник подставки с принтера. Вытяните ткань из подперекладины.

PL Przed rozpoczęciem instalacji wyjmij koszyk z drukarki. Zdejmij materiał z watka.

UK Перед установленням вийміть кошик підставки з принтера. Зніміть тканину зі штанги.

KK Орнату алдында принтерден стенд себетін алып тастаңыз. Діңгектен матаны тартып шығарыңыз.

2

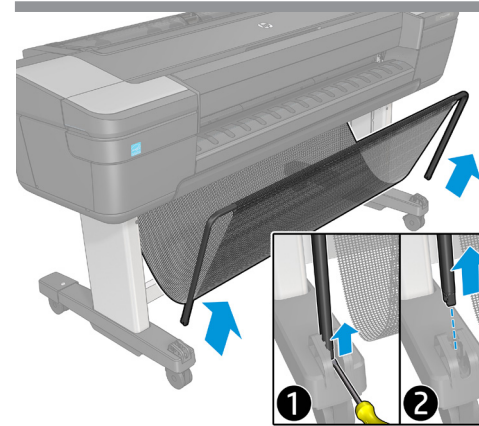

EN Unclip the frame from the feet and remove the basket.

FR Détachez le cadre des pieds et retirez la corbeille.

DE Entriegeln Sie den Rahmen von den Füßen und entfernen Sie die Ablage.

IT Sganciare la struttura dai piedi e rimuovere il raccogliore.

ES Extraiga la estructura de los pies y retire la cesta.

PT Desprenda a estrutura dos pés e remova a cesta.

NL Maak het frame los van de voeten en verwijder de mand.

RU Открепите раму от ножек и снимите приемник.

PL Wypnij ramę ze stóp i wyjmij koszyk.

UK Від'єднайте раму від ніжок і вийміть кошик.

KK Тірекерден жақтауды босатып, себетті алып тастаңыз.

3

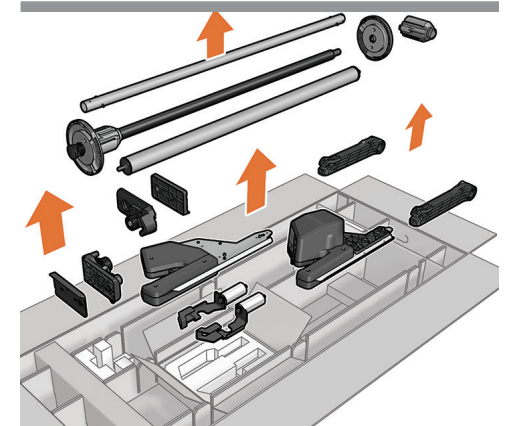

EN Unpack the take-up reel box.

FR Déballez les enrouleurs.

DE Auspacken der Kasten der Aufwickelvorrichtung.

IT Disimballare la scatola del rullo di tensione.

ES Desembale la caja del rodillo de recogida de papel.

PT Desembale a caixa do rolo de recolhimento.

NL Haal de take-up reel uit de doos.

RU Распакуйте коробку приемной бобины.

PL Wypakuj rolkę odbiorczą z opakowania.

UK Розпакуйте коробку з прийомною бобіною.

KK Қабылдағыш шарғының қорабын ашыңыз.

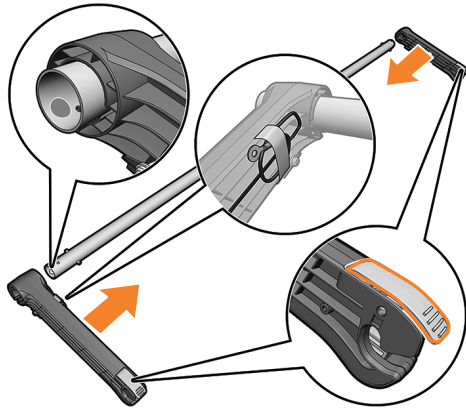

EN Slot the two loop shaper arms onto the bar. Make sure the left arm (the one with the cable) is attached to the left side of the bar (green label seen inside the tube) and that the grounding cable is on the inside. Ensure the 2 blue handles are in the up position.

FR Placez les deux systèmes de formation de boucles sur la barre. Assurez-vous que le bras gauche (celui qui a un câble) est fixé sur le côté gauche de la barre (étiquette verte depuis l'intérieur du tube) et que le câble de raccordement à la terre est à l'intérieur. Assurez-vous que les 2 poignées bleues sont orientées vers le haut.

DE Stecken Sie die beiden Schleifenbinderarme auf die Stange. Achten Sie darauf, dass der linke Arm (der mit dem Kabel) an der linken Seite der Stange angebracht wird (grüner Aufkleber im Inneren der Röhre) und dass das Erdungskabel an der Innenseite liegt. Vergewissern Sie sich, dass sich die 2 blauen Griffe in der oberen Stellung befinden.

IT Alloggiare i due bracci del modellatore sulla barra. Assicurarsi che il braccio sinistro (quello con il cavo) sia collegato al lato sinistra della barra (etichetta verde vista all'interno il tubo) e che il cavo di terra si trovi all'interno. Assicurarsi che le due maniglie blu siano in posizione rivolta verso l'alto.

ES Introduzca los dos brazos de la guía de bucle en la barra. Asegúrese de que el brazo izquierdo (el que tiene el cable) esté acoplado al lado izquierdo de la barra (con la etiqueta verde en el interior del tubo) y que el cable de conexión a tierra está en el interior. Asegúrese de que los 2 mangos azules están hacia arriba.

PT Encaixe os dois braços do formador do laço na barra. Certifique-se de que o braço esquerdo (que tem o cabo) esteja conectado ao lado esquerdo da barra (etiqueta verde vista no interior do tubo) e que o cabo de aterramento esteja no seu interior. Certifique-se de que as duas manoplas azuis estejam na posição de cima.

NL Bevestig de twee lusvormers op de balk. Zorg ervoor dat de linkerarm (die met de kabel) bevestigd is aan de linkerkant van de balk (groen label dat zichtbaar is in de buis) en dat de aardingskabel zich aan de binnenkant bevindt. Zorg ervoor dat de 2 blauwe hendels in de omhoog-stand staan;

RU Наденьте два кронштейна устройства формирования петель на штангу. Убедитесь, что левый кронштейн (с кабелем) надет на штангу с левой стороны (внутри трубки имеется зеленая наклейка) и что внутри имеется провод заземления. Убедитесь, что обе синие ручки находятся в верхнем положении.

PL Wsuń dwa ramiona kształtownika zwoju na walek. Sprawdź, czy lewe ramię (z kablem) jest przymocowane do lewej strony wálka (zielona etykieta widoczna wewnątrz rurki) i czy kabel uziemiający znajduje się wewnątrz. Upewnij się, że 2 niebieskie dzwignie są otwarte.

UK Встановіть два петлеутворюючі кронштейни на штангу. Переконайтеся, що лівий кронштейн (із кабелем) прикріплено до лівого боку штанги (зелена етикетка міститься усередині труби) та що кабель заземлення розташовано всередині. Переконайтеся, що 2 сині ручки перебувають у верхньому положенні.

KK Салмақ салғыш түтігінің екі ұшын білікке енгізіңіз. Сол жақ ұшы (кабелі бар жағы) біліктің сол жағына (түтіктің ішінде жасыл жапсырмасы бар) жалғануы және жерге тұйықтау кабелі ішінде орналасуы тиіс. 2 көк тұтқасы жоғары қарауы тиіс.

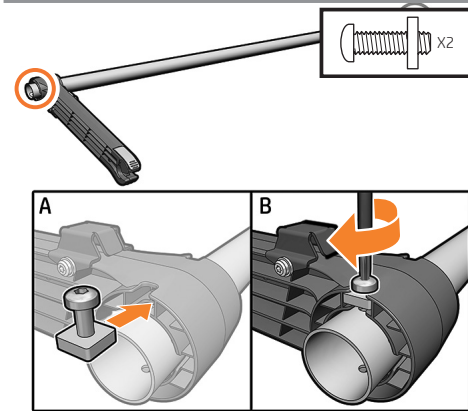

Slot the 2 square nuted screws into place, and screw in until fully located.

Placez les 2 écrous carrés et vissez jusqu'à ce qu'ils soient bien en place.

Schieben Sie die 2 quadratischen Schrauben ein und ziehen Sie sie fest.

Alloggiare le due viti quadrate in posizione, quindi avvitare fino al posizionamento completo.

Coloque los 2 tornillos de cabeza cuadrada en su posición y apriételes hasta que queden firmemente sujetos.

Encaixe os 2 parafusos com as porcas quadradas na posição correta, e aperte-os até que estejam completamente posicionados.

Plaats de 2 schroeven met de vierkante sluitring op hun plaats en draai ze aan tot ze goed vastzitten.

Вставьте 2 болта с квадратными головками и затяните их с помощью гаек так, чтобы они полностью встали на место

Wsuń 2 kwadratowe śruby z nakrętkami na miejsce i dokręcaj je do momentu, aż znajdą się na swoim miejscu.

Вставте 2 гвинти з квадратними гайками на місце та закрутіть їх до кінця.

2 төртбұрыш басты бұранданы орнына салып, мықтап бекітіңіз.

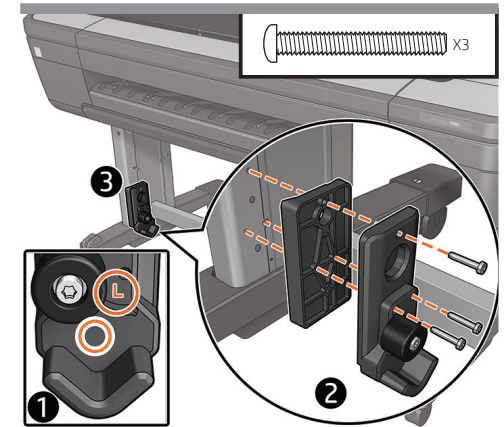

Attach the left spacer and pivot block (marked with "L") onto the left hand leg and fix with 3 screws.

Fixez la pièce d'écartement et le bloc du pivot gauches (marqués avec un « L ») sur le pied gauche et fixez le tout avec 3 vis.

Befestigen Sie den linken Abstandhalter und den Querlenkerhalter (mit "L" gekennzeichnet) am linken Standbein, und fixieren Sie sie mit 3 Schrauben.

Fissare il distanziatore sinistro e il blocco di rotazione (contrassegnati con la "L") sulla gamba sinistra, quindi fissarli con 3 viti.

Coloque el bloque del pivote y el espaciador del lado izquierdo (marcado con una "L") en la pata izquierda y fíjelo con 3 tornillos.

Fixe o separador esquerdo e o bloqueio do pivô (marcado com "L") sobre a perna esquerda e prenda com 3 parafusos.

Bevestig het linker tussenschot en het draaiblok (gemarkeerd met 'L') op de linker poot en bevestig deze met 3 schroeven.

Прикрепите левую проставку и поворотную планку (с меткой «L») на левую ногу и закрепите тремя винтами.

Przymocuj lewą wkładkę dystansową i blok sworzniowy (oznaczony literą „L”) na lewym zatrasku i przymocuj je 3 śrubami.

Прикріпіть ліву прокладку та поворотний блок (позначено літерою "L") на ліву ніжку та закріпіть 3 гвинтами.

Сол жақ бөлгіш пен айналмалы тақтаны («L» әрпімен белгіленген) сол жақ тірекке бекітіп, 3 бұрандамен бұрап орнатыңыз.

7

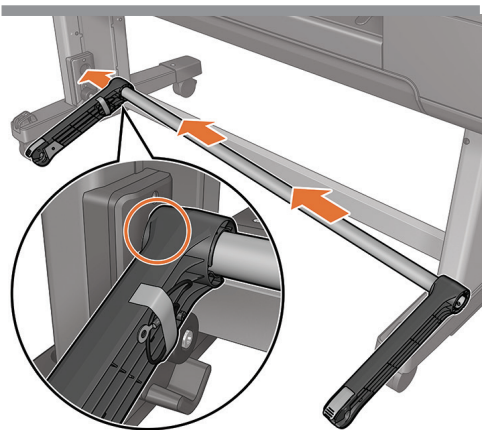

EN Insert the loop shaper into the left hand side pivot block.

FR Insérez le formateur de boucle dans le côté gauche du bloc du pivot.

DE Setzen Sie den Schleifenbinder auf der linken Seite des Querlenkerhalters ein.

IT Inserire il modellatore nel lato sinistro del blocco di rotazione.

ES Inserte la guía de bucle en el bloque del pivote del lado izquierdo.

PT Insira o formador do laço no bloqueio do pivô esquerdo.

NL Plaats de lusvormer in het linkerdraaiblok.

RU Вставьте устройство формирования петель в левую поворотную планку.

PL Włóż kształtownik zwoju do lewego bloku sworzniowego.

UK Вставте петлеутворювач у лівий поворотний блок.

KK Салмақ салғыш түтікті сол жақ болтты блокқа енгізіңіз.

8

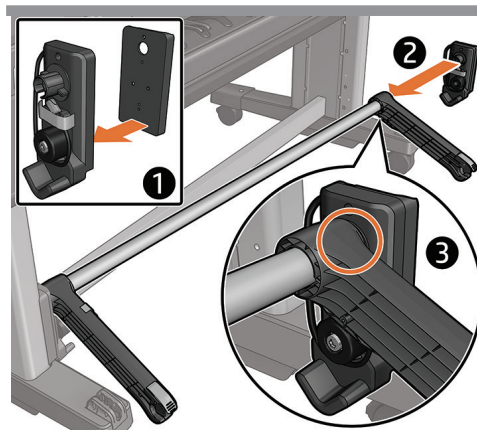

Attach the right pivot block and spacer onto the other side of the loop shaper.

Fixez la pièce d'écartement et le bloc du pivot droits de l'autre côté du formateur de boucle.

Befestigen Sie den rechten Querlenkerhalter und Abstandhalter auf der anderen Seite des Schleifenbinders.

Fissare il blocco di rotazione destro e il distanziatore sull'altro lato del modellatore.

Coloque el bloque del pivote y el espaciador del lado derecho en el otro lado de la guía de bucle.

Fixe o bloqueio do pivô direito e o separador no outro lado do formador do laço.

Bevestig het rechter draaiblok en het tussenschot op de andere kant van de lusvormer.

Прикрепите правую поворотную планку и проставку с другой стороны петлеобразующего устройства.

Przymocuj prawy blok sworzniowy i wkładkę dystansową po drugiej stronie kształtownika zwoju.

Прикріпіть правий поворотний блок та прокладку до іншого боку петлеутворювача.

Оң жақ айналмалы тақта мен бөлгішті ілмек құру құралының басқа жағына бекітіңіз.

9

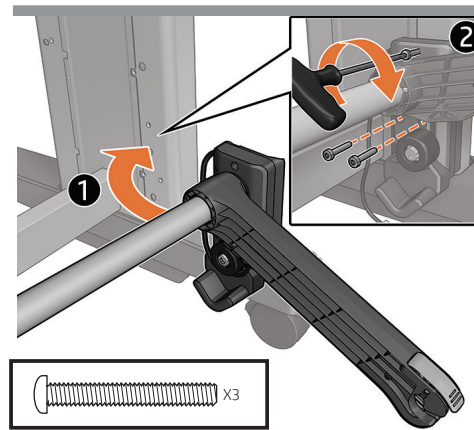

Slide the pivot block and spacer into the 3 holes of the leg and fix with 3 screws.

Faites glisser le bloc du pivot et la pièce d'écartement dans les 3 trous du montant et fixez avec trois vis.

Schieben Sie den Querlenkerhalter und den Abstandhalter in die 3 Öffnungen des Standbeins, und fixieren Sie sie mit 3 Schrauben.

Far scorrere il blocco di rotazione e il distanziatore nei 3 fori della gamba, quindi fissarli con 3 viti.

Deslice el bloque del pivote y el espaciador dentro de los 3 orificios de la pata y fijelo con 3 tornillos.

Insira o bloqueio do pivô e o separador nos 3 orifícios da perna e prenda com 3 parafusos.

Schuif het draaiblok en het tussenschot in de 3 gaten van de poot en bevestig deze met 3 schroeven.

Совместите поворотную планку и проставку с тремя отверстиями на ноге и закрепите тремя винтами.

Wsuń blok sworzniowy i wkładkę dystansową do 3 otworów zatrzasku i przymocuj je 3 śrubami.

Вставте поворотний блок та прокладку у 3 отвори на ніжці та закріпіть 3 гвинтами.

Айналмалы тақта мен бөлгішті тіректері 3 саңылауға сырғытып, 3 бұрандамен бұрап бекітіңіз.

10

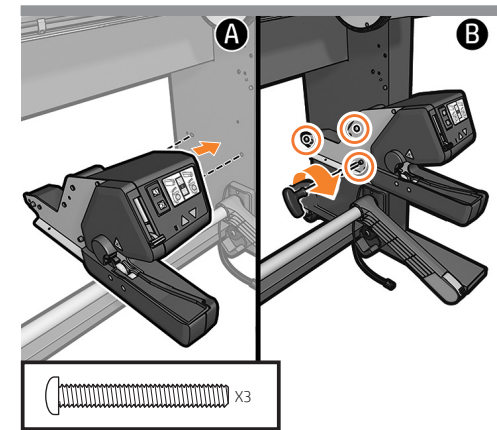

Attach the right part of the take-up reel module (the one with the cable) to the right leg with 3 screws.

Fixez la partie droite du module enrouleur (celui avec un câble) au montant droit avec les 3 vis.

Aufwickelvorrichtungsmodus (der mit dem Kabel) mit den 3 Schrauben am rechten Standbein an.

Fissare la parte destra del modulo del rullo di tensione (quella con il cavo) alla gamba destra con tre viti.

Fije la parte derecha del rodillo de recogida de papel (la que tiene el cable) en la pata derecha con 3 tornillos.

Encaixe a parte direita do módulo do rolo de recolhimento (que tem o cabo) à perna direita com 3 parafusos.

Bevestig het rechter gedeelte van de opwikkelspoelmodule (het deel met de kabel) aan de rechter poot met behulp van 3 schroeven.

Прикрепите тремя винтами правую панель модуля приемной бобины (с кабелем) к правой ноге.

Przymocuj prawą część modułu rolki odbiorczej (z kablem) do prawego zatrzasku 3 śrubami.

Закріпіть праву частину модуля прийомної бобіни (з кабелем) на правій ніжці 3 гвинтами.

Қабылдағыш шарғы модулінің (кабелі бар) оң жақ бөлігін оң жақ аяққа 3 бұрандамен тіркеңіз.

11

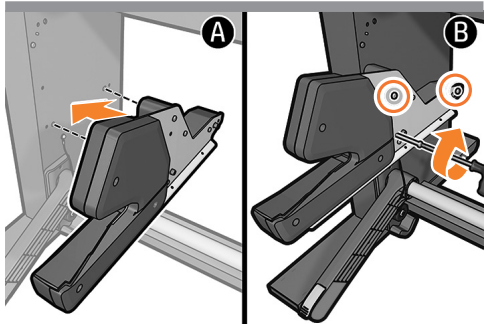

EN Identify the 3 holes on the inside left leg and attach the take up reel left hand module into the holes using 3 screws.

FR Identifiez les 3 trous à l'intérieur du montant gauche, puis attachez le module d'enroulement gauche dans les trous en utilisant 3 vis.

DE Suchen Sie die 3 Öffnungen am inneren linken Standbein und bringen Sie das linke Aufwickelvorrichtungsmodule mit 3 Schrauben in den Öffnungen an.

IT Identificare i tre fori sulla gamba interna sinistra e fissare il modulo sinistro del rullo di tensione nei fori utilizzando tre viti.

ES Identifique los 3 orificios en la pata izquierda interior y fije el módulo izquierdo del dispositivo enrollador-recogedor de papel en los orificios utilizando 3 tornillos.

PT Identifique os 3 orifícios na parte interna da perna esquerda e fixe o módulo esquerdo do rolo de recolhimento nos orifícios, usando 3 parafusos.

NL Zoek de 3 gaten aan de binnenkant van de linker poot en bevestig de linker handmodule van de opwickelspoel in de gaten met behulp van 3 schroeven.

RU Найдите три отверстия на внутренней стороне левой ноги и закрепите левый модуль приемной бобины в отверстиях с помощью трех винтов.

PL Znajdź 3 otwory wewnątrz lewego zatrzasku i przymocuj lewy moduł rolki odbiorczej do otworów 3 śrubami.

UK Знайдіть 3 отвори на внутрішньому боці лівої ніжки, вставте лівий модуль прийомної бобіни в отвори та закріпіть 3 гвинтами.

KK Сол жақ тіректің ішінде 3 саңылауды анықтап, қабылдағыш шарғының сол жақ модулін саңылауларға 3 бұранданың көмегімен бекітіңіз.

12

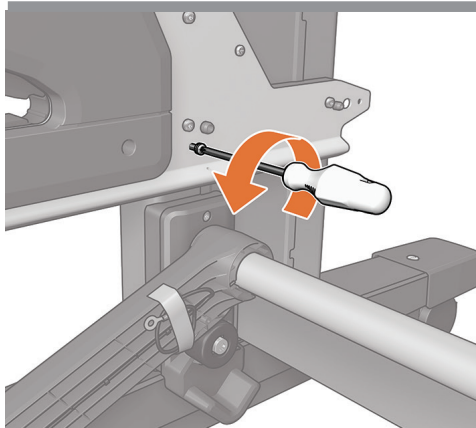

Remove one screw from the left leg.

Dévissez une vis du montant gauche.

Entfernen Sie eine Schraube vom linken Standbein.

Rimuovere una vite dalla gamba sinistra.

Retire un tornillo de la pierna izquierda

Retire um parafuso da perna esquerda.

Verwijder één schroef uit de linker poot.

Вывинтите один винт из ноги.

Wymij jedną śrubę z lewego zatrzasku.

Вийміть один гвинт із лівої ніжки.

Сол жақ тіректен бұранданы шығарып алыңыз.

13

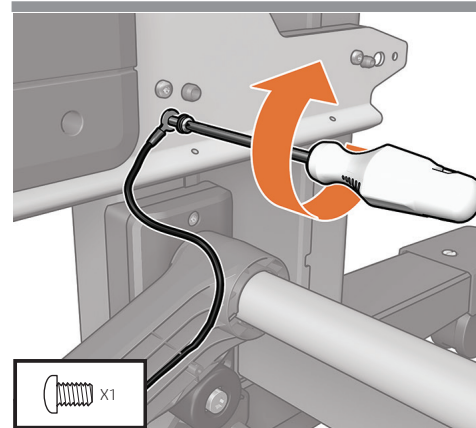

Use the screw to attach the grounding cable to the leg.

Fixez le câble de raccordement à la terre avec la vis.

Befestigen Sie das Erdungskabel mit der Schraube am Standbein.

Fissare il cavo di messa a terra alla gamba con la vite.

Fije el cable de conexión a tierra a la pata con el tornillo.

Fixe o cabo de aterramento na perna com o parafuso.

Bevestig de aardingskabel op de poot met de schroef.

Закрепите заземляющий кабель на ноге с помощью винта.

Przymocuj kabel uziemiający do zatrzasku śrubą.

Закріпіть кабель заземлення на ніжці за допомогою гвинта.

Жерге тұйықтайтын кабельді тірекке бұранданың көмегімен бекітіңіз.

14

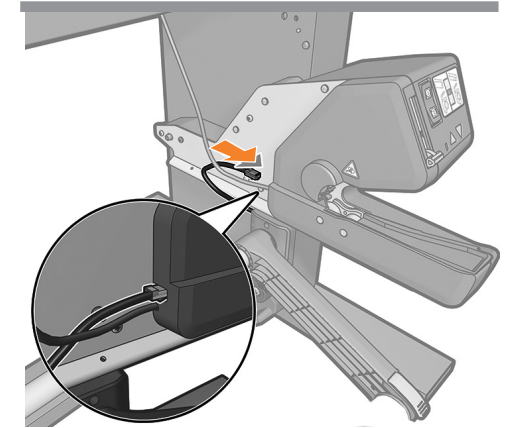

Connect the cable from the tension bar right support, to the right part of the take up reel

Branchez le câble du support droit de la barre de tension au côté droit de l'enrouleur.

Schließen Sie das Kabel von der rechten Halterung der Spannstange am rechten Teil der Aufnahmevorrichtung an.

Collegare il cavo dal supporto destro della barra di tensione alla parte destra del rullo di tensione.

Conecte el cable del soporte derecho de la barra tensora a la parte derecha del rodillo de recogida de papel.

Conecte o cabo do suporte direito da barra de tensão à parte direita do rolo de recolhimento.

Sluit de kabel vanuit de rechtersteun van de spanningsbalk aan op het rechterdeel van de opwickelspoel.

Подсоедините кабель от правой опоры штанги для регулировки натяжения к правой стороне Приемная бобина.

Połącz kabel z prawego wspornika wataka naprężającego do prawej części rolki odbiorczej.

Під'єднайте кабель з правої опори натяжної штанги до правої частини прийомної бобіни.

Кабельді кергі білігінің оң жақ тіреуішінен қабылдағыш шарғының оң жақ бөлігіне жалғаңыз.

15

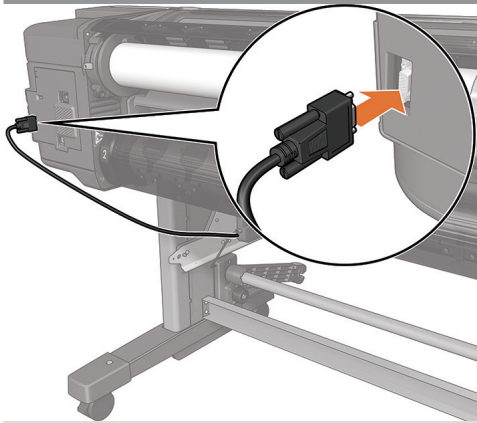

EN Connect the cable to the port at the rear of the printer.

FR Branchez le câble au port situé à l'arrière de l'imprimante.

DE Schließen Sie das Kabel an den Anschluss an der Rückseite des Druckers an.

IT Collegare il cavo alla porta sul retro della stampante.

ES Conecte el cable al puerto de la parte trasera de la impresora.

PT Conecte o cabo à porta localizada na parte de trás da impressora.

NL Sluit de kabel aan op de poort aan de achterkant van de printer.

RU Подсоедините кабель к разьему на задней панели принтера. Пропустите кабель через крюк на принтере.

PL Połącz kabel do portu z tyłu drukarki.

UK Під'єднайте кабель до порту на задній частині принтера.

KK Кабельді принтердің артындағы портқа жалғаңыз.

16

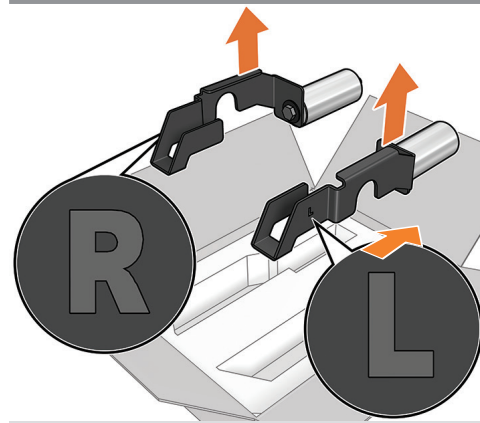

Remove the variable tension kit from the box.
Note: There are letters on the arms of each counterweight (L on the left side and R on the right).

Retirez le kit de tension variable du carton.
Remarque : Vous trouverez des lettres sur les bras de chaque contrepoids (L du côté gauche et R du côté droit).

Nehmen Sie das variable Spannkit des Behälters ab.
Hinweis: Sie finden Buchstaben auf den Armen jedes Gegengewichts (L auf der linken Seite und R auf der rechten Seite).

Estrarre il kit di tensione variabile dalla confezione.
Nota: Sui bracci di ciascun contrappeso è posta una lettera (L sul lato sinistro e R sul lato destro).

Saque el kit de tensión variable de la caja.
Nota: Hay letras en los brazos de cada contrapeso (L en el lado izquierdo y R en el derecho).

Remova o kit de tensão variável da caixa.
Nota: Há letras nos braços de cada contrapeso (L no lado esquerdo e R no direito).

Haal de variabele spanningskit uit de doos.
Opmerking: Er staan letters op de armen van elk tegengewicht (L aan de linkerarm en R aan de rechterarm).

Извлеките из коробки комплект отслеживания изменения натяжения.
Примечание. На каждом рычаге противовеса есть буквы («L» на левой стороне и «R» на правой).

Wyjmij zestaw zmiany napięcia z pudełka.
Uwaga: Na obu ramionach obciążników znajdują się oznaczenia literowe (L z lewej strony i R z prawej strony).

Вийміть комплект змінного натягу з коробки.
Примітка. На кронштейнах противага містяться літери (L — з лівого боку, R — з правого).

Қораптан өзгермелі керу жинағын шығарып алыңыз.
Ескертпе: Әр контрсалмақтың тұтқаларында әріптер бар (сол жағында L әрпі және оң жағында R әрпі)

17

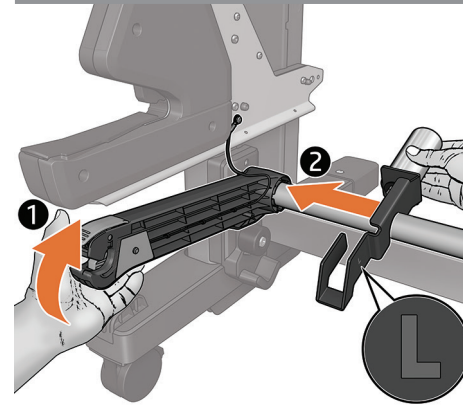

Install the left counterweight onto the left arm of the tension bar by moving the arm upwards.

Installez le contrepoids gauche sur le bras gauche de la barre de tension en déplaçant le bras vers le haut.

Installieren Sie das linke Gegengewicht auf dem linken Arm der Spannleiste, indem Sie den Arm nach oben verschieben.

Installare il contrappeso di sinistra sul braccio sinistro della barra di tensione spostando il braccio verso l'alto.

Coloque el contrapeso izquierdo en el brazo izquierdo de la barra de tensión moviendo este último hacia arriba.

Instale o contrapeso esquerdo no braço esquerdo da barra de tração movendo o braço para cima.

Monteer het linker tegengewicht op de linkerarm van de spanningsbalk door de arm omhoog te bewegen.

Установите левый противовес на левый рычаг планки натяжения, переместив рычаг вверх.

Zainstaluj lewy obciążnik na lewym ramieniu wafka naprężającego, przesuując ramię do góry.

Установіть ліву противагу на лівий кронштейн натяжної штанги, піднявши кронштейн угору.

Керу өзегінің сол жақ тұтқасын жоғары жылжыту арқылы сол жақ контрсалмақты тұтқаға орнатыңыз.

18

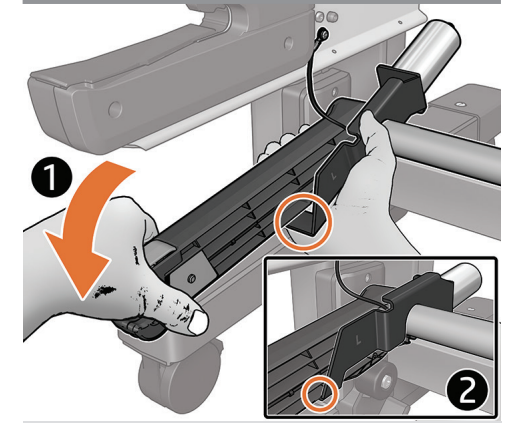

Pull the tension arm down and make sure it fits inside the arm of the counterweight.

Tirez le bras de tension vers le bas et assurez-vous qu'il rentre dans le bras du contrepoids.

Ziehen Sie den Spannarm nach unten, und vergewissern Sie sich, dass er in den Arm des Gegengewichts passt.

Tirare verso il basso il braccio di tensione e assicurarsi che entri all'interno del braccio del contrappeso.

Baje el brazo de tensión y asegúrese de que encaja dentro del brazo del contrapeso.

Puxe o braço de tração para baixo e verifique se ele encaixa no braço do contrapeso.

Trek de spanningsarm omlaag en zorg ervoor dat deze past in de arm van het tegengewicht.

Опустите натяжной рычаг вниз и убедитесь, что он входит внутрь рычага противовеса.

Pociągnij ramię naprężające w dół i sprawdź, czy mieści się w ramieniu obciążnika.

Опустіть важіль натягу й переконайтеся, що він увійшов у кронштейн противаги.

Керу өзегін төмен тартып, оның контрсалмақтың тұтқасына сай келетіндігіне көз жеткізіңіз.

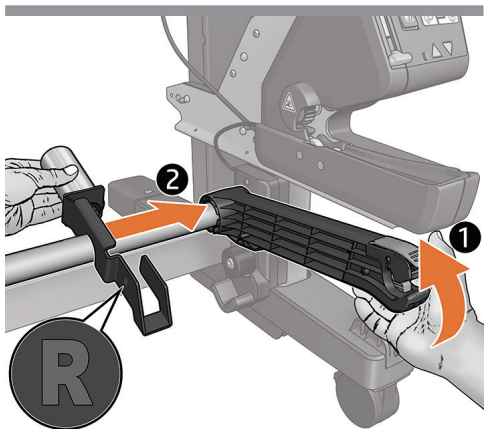

EN Install the right counterweight onto the right arm of the tension bar, by moving the arm upwards.

FR Installez le contrepoids droit sur le bras droit de la barre de tension en déplaçant le bras vers le haut.

DE Installieren Sie das rechte Gegengewicht auf dem rechten Arm der Spannleiste, indem Sie den Arm nach oben verschieben.

IT Installare il contrappeso di destra sul braccio destro della barra di tensione, spostando il braccio verso l'alto.

ES Coloque el contrapeso derecho en el brazo derecho de la barra de tensión moviendo este último hacia arriba.

PT Instale o contrapeso direito no braço direito da barra de tração movendo o braço para cima.

NL Monteer het juiste tegengewicht op de rechterarm van de spanningsbalk door de arm omhoog te bewegen.

RU Установите правый противовес на правый рычаг планки натяжения, переместив рычаг вверх.

PL Zainstaluj odpowiednie obciążniki na prawym ramieniu wałka naprężającego, przesuując ramię do góry.

UK Установіть праву противагу на правий кронштейн натяжної штанги, піднявши кронштейн угору.

KK Керу өзегінің оң жақ тұтқасын жоғары жылжыту арқылы оң жақ контрсалмақтың тұтқаға орнатыңыз.

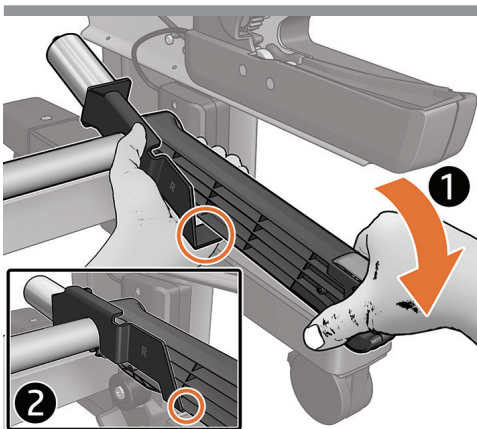

Pull the tension arm down and make sure it fits inside the arm of the counterweight.

Tirez le bras de tension vers le bas et assurez-vous qu'il rentre dans le bras du contrepoids.

Ziehen Sie den Spannarm nach unten, und vergewissern Sie sich, dass er in den Arm des Gegengewichts passt.

Tirare verso il basso il braccio di tensione e assicurarsi che entri all'interno del braccio del contrappeso.

Baje el brazo de tensión y asegúrese de que encaja dentro del brazo del contrapeso.

Puxe o braço de tração para baixo e verifique se ele encaixa no braço do contrapeso.

Trek de spanningsarm omlaag en zorg ervoor dat deze past in de arm van het tegengewicht.

Опустите натяжной рычаг вниз и убедитесь, что он входит внутрь рычага противовеса.

Pociągnij ramię naprężające w dół i sprawdź, czy mieści się w ramieniu obciążnika.

Опустіть важіль натягу й переконайтеся, що він увійшов у кронштейн противаги.

Керу өзегін төмен тартып, оның контрсалмақтың тұтқасына сай келетіндігіне көз жеткізіңіз.

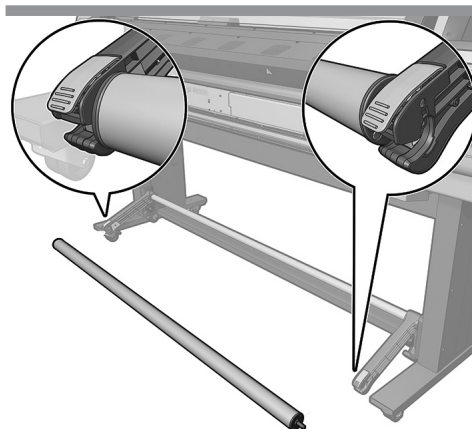

Slot the loop shaper bar into place.

Placez la barre du formateur de boucles.

Schieben Sie die Schleifenbinderstange in Position.

Alloggiare la barra del modellatore in posizione.

Introduzca la barra de la guía de bucle en su posición.

Posicione corretamente a barra do formador do laço.

Bevestig de lusvormerbalk op zijn plaats.

Установите штангу устройства формирования петель на место.

Umieść watek pasek kształtownika zwoju w odpowiednim miejscu.

Вставте петлеутворюючу штангу на місце.

Салмақ салғыш түтігін орнына салыңыз.

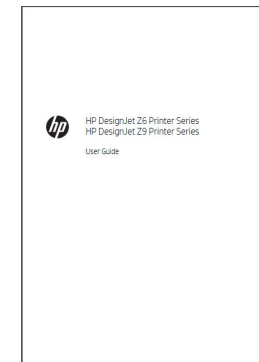

Refer to the user guide on how to use the take-up reel..

Pour des informations sur l'utilisation de l'enrouleur, reportez-vous au Guide de l'utilisateur.

Informationen zur Verwendung der Aufwickelvorrichtung finden Sie im Benutzerhandbuch.

Per informazioni sull'utilizzo del rullo di tensione, consultare il Manuale dell'utente.

Consulte la Guía del usuario para obtener información sobre el uso del rodillo de recogida.

Consulte o Guia do usuário para obter mais informações sobre como usar o rolo de recolhimento.

Raadpleeg de gebruikershandleiding voor meer informatie over het gebruik van de take-up reel.

Для получения сведений об использовании приемного узла см. Руководство пользователя.

Zobacz Podręcznik użytkownika Aby uzyskać więcej informacji.

Відомості про використання прийомної бобіни наведені у посібнику користувача

Қабылдағыш шарғыны пайдалану әдісін пайдаланушы нұсқаулығынан қараңыз

- EN** © Copyright 2018 HP Development Company, L.P.
The information contained herein is subject to change without notice. The only warranties for HP products and services are set forth in the express warranty statements accompanying such products and services. Nothing herein should be construed as constituting an additional warranty. HP shall not be liable for technical or editorial errors or omissions contained herein.
- FR** © Copyright 2018 HP Development Company, L.P.
Les informations de ce document sont susceptibles d'être modifiées sans préavis. Les garanties des produits et services HP sont exclusivement présentées dans la documentation accompagnant ces produits et services. Rien dans le présent document ne peut être considéré comme constituant une garantie supplémentaire. HP n'est pas responsable en cas d'erreurs ou d'omissions techniques ou éditoriales dans le présent document.
- DE** © Copyright 2018 HP Development Company, L.P.
Die hier enthaltenen Informationen können ohne Ankündigung geändert werden. Die einzigen Gewährleistungen für HP Produkte und -Dienstleistungen sind in den ausdrücklichen Garantieerklärungen genannt, die den entsprechenden Produkten und Dienstleistungen beiliegen. Aus dem vorliegenden Dokument sind keine weiterreichenden Garantiesprüche abzuleiten. HP haftet – ausgenommen für die Verletzung des Lebens, des Körpers, der Gesundheit oder nach dem Produkthaftungsgesetz – nicht für Schäden, die fahrlässig von HP, einem gesetzlichen Vertreter oder einem Erfüllungsgehilfen verursacht wurden. Die Haftung für grobe Fahrlässigkeit und Vorsatz bleibt hiervon unberührt.
- IT** © Copyright 2018 HP Development Company, L.P.
Le informazioni contenute in questo documento sono soggette a variazione senza preavviso. Le sole garanzie per i prodotti e i servizi HP sono riportate nelle garanzie esplicite fornite con tali prodotti e servizi. Nulla di quanto qui contenuto potrà essere interpretato come un elemento atto a costituire una garanzia ulteriore. HP declina ogni responsabilità per eventuali omissioni ed errori tecnici o editoriali contenuti nel presente documento.
- ES** © Copyright 2018 HP Development Company, L.P.
La información contenida en el presente documento está sujeta a cambios sin previo aviso. Las únicas garantías de los productos y servicios de HP son la que se establecen en las declaraciones de garantía expresas que acompañan a dichos productos y servicios. Nada de lo expuesto en este documento debe considerarse como una garantía adicional. HP no se hace responsable de los errores de editorial o técnicos u omisiones que contenga esta guía.
- PT** © Copyright 2018 HP Development Company, L.P.
As informações contidas neste documento estão sujeitas a alteração sem aviso. As únicas garantias dos produtos e serviços HP estão estabelecidas nas declarações expressas de garantia que acompanham tais produtos e serviços. Nenhuma informação aqui descrita deve ser utilizada para criar uma garantia adicional. A HP não se responsabiliza por erros ou omissões editoriais ou técnicas aqui contidas.
- NL** © Copyright 2018 HP Development Company, L.P.
De informatie in dit document is onderhevig aan verandering zonder kennisgeving. De enige garanties voor HP-producten en -diensten worden uiteengezet in de garantieverklaringen bij de betreffende producten en diensten. Niets hierin mag worden opgevat als een aanvullende garantie. HP is niet aansprakelijk voor technische of redactionele fouten of weglatingen in dit materiaal.
- RU** © HP Development Company, L.P., 2018 г.
Данные, приведенные в настоящем документе, могут быть изменены без предварительного уведомления. Условия гарантии на продукцию и услуги HP определяются гарантийными талонами, предоставляемыми вместе с соответствующими продуктами и услугами. Никакая часть настоящего документа не может рассматриваться в качестве основания для дополнительных гарантийных обязательств. Компания HP не несет ответственности за технические и грамматические ошибки и неточности, которые могут содержаться в данном документе.
- PL** © Copyright 2018 HP Development Company, L.P.
Informacje zawarte w niniejszym dokumencie mogą ulec zmianie bez uprzedzenia. Jedyną gwarancją, jakiej udziela się na produkty i usługi firmy HP, znajduje się w dołączonych do nich warunkach gwarancji. Żaden zapis w niniejszym dokumencie nie może być interpretowany jako gwarancja dodatkowa. Firma HP nie ponosi odpowiedzialności za ewentualne błędy techniczne czy redakcyjne występujące w niniejszym dokumencie.
- UK** © Copyright 2018 HP Development Company, L.P. Відомості, які містяться в цьому документі, можуть бути змінені. Єдиними гарантіями на вироби та послуги HP є ті, що викладено в недвозначних гарантійних заявах, які супроводжують такі вироби та послуги. Жодна інформація, що міститься в цьому документі, не може бути витлумачена як така, що містить додаткові гарантійні зобов'язання. Компанія HP не несе відповідальності за технічні чи редакторські помилки або опущення, які містяться в цьому документі.
- KK** © Copyright 2018 HP Development Company, L.P.
Бул жерде қамтылған ақпарат ескертусіз өзгертiлуi мүмкiн. Тек HP өнiмдерi мен қызметтерiн iңкелiлдiктерi ана осындай өнiмдермен және қызметтермен бiрге келетiн тiкелей келiлдiк мәлiмдемелерiнде жариялан ады. Мұндағы ақпарат қосымша келiлдiк ретiнде түсiнiлмеуi тиiс. HP компаниясы осында бар техникалы қ не редакторлы қ қ ателерге немесе қ параттың жоқтығына жауапты болмайды.